

# C1000 T110

ASPIRATORI TRIFASE USO CONTINUO PER LA GESTIONE DI GRANDI VOLUMI DI MATERIALE

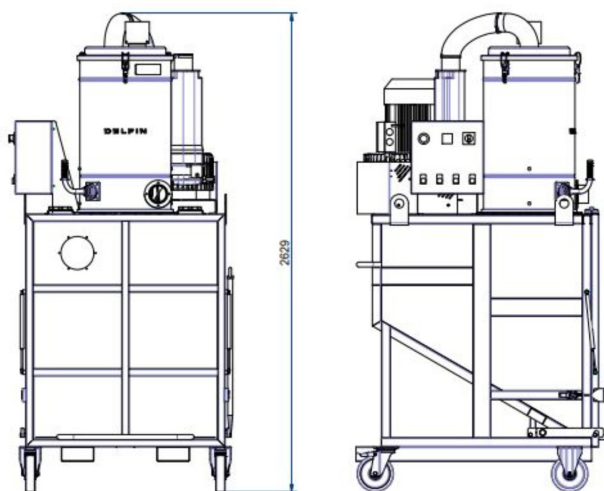

Categoria filtro:



## CARATTERISTICHE

Grandi quantità di materiale

Costruzione industriale ad alta durabilità e facile manutenzione, con inforcamento per carrello elevatore  
Costruzione completa in acciaio verniciato

Sistema di pulizia del filtro manuale

Design compatto e scarico frontale del materiale

All data mentioned in this document may change without notice. Tutti i dati riportati in questo documento possono variare senza preavviso.

**DELFIN**  
FOR A DUST-FREE WORLD  
[www.delfinvacuums.com](http://www.delfinvacuums.com)  
[delfin@delfinvacuums.it](mailto:delfin@delfinvacuums.it)

## DATI TECNICI

 OPTIONAL

		C1000T110-001
Voltaggio	V	400
Potenza	kW	12.6
Frequenza	Hz	60
Assorbimento	A	23.3
Diametro Bocchettone	mm	100
Capacità Contenitore	lt.	1000
Rumorosità	dB(A)	78
Dimensione	cm	116x145x264h
Peso	kg	380
Depressione massima	mmH2O	3400
Depressione in continuo	mmH2O	2900
Portata d'aria massima	m3/h	1300
Tipologia Motore		Turbina Trifase
Filtro Primario		Tasche
Carico sul filtro primario	m3(m2/h)	265
Superficie filtrante filtro primario	cm2	49000
Media filtrante filtro primario		Poliestere
Classe filtrante (IEC 60335-2-69) filtro primario		ANT M
Sistema di pulizia del filtro		Manuale
Sistema di scarico		Scarico frontale



COPYRIGHT 2026 DELFIN S.R.L. ALL RIGHTS RESERVED  
COPYRIGHT 2026 DELFIN S.R.L. TUTTI I DIRITTI RISERVATI

CODICE MACCHINA	DESCRIZIONE
C1000T110-001	VACUUM SEPARATOR/BENNA ASPIRANTE 1000L 14,5kw CON INVERTER

All data mentioned in this document may change without notice. Tutti i dati riportati in questo documento possono variare senza preavviso.

**DELFIN**  
FOR A DUST-FREE WORLD

www.delfinvacuums.com  
delfin@delfinvacuums.it