

C600 T125

ASPIRATORI TRIFASE USO CONTINUO PER LA GESTIONE DI GRANDI VOLU-
MI DI MATERIALE

Categoria filtro:



CARATTERISTICHE

Grandi quantità di materiale

Costruzione industriale ad alta durabilità e facile manutenzione, con inforcamento per carrello elevatore

Costruzione completa in acciaio verniciato

Sistema di pulizia del filtro manuale

Scarico frontale del materiale, centrale aspirante facilmente staccabile dal contenitore e dal filtro

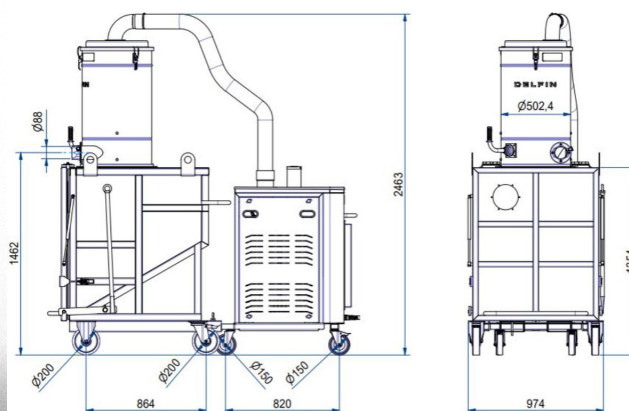

All data mentioned in this document may change without notice. Tutti i dati riportati in questo documento possono variare senza preavviso.

DELFIN
FOR A DUST-FREE WORLD
www.delfinvacuums.com
delfin@delfinvacuums.it

DATI TECNICI

 OPTIONAL

		C600T125-001
Voltaggio	V	400
Potenza	kW	12.6
Frequenza	Hz	50
Assorbimento	A	23.3
Diametro Bocchettone	mm	80
Capacità Contenitore	lt.	600
Rumorosità	dB(A)	78
Dimensione	cm	230x1000x250h
Peso	kg	680
Depressione massima	mmH2O	4000
Depressione in continuo	mmH2O	2900
Portata d'aria massima	m3/h	1050
Tipologia Motore		Turbina Trifase
Filtro Primario		Tasche
Carico sul filtro primario	m3(m2/h)	225
Superficie filtrante filtro primario	cm2	49000
Media filtrante filtro primario		Poliestere
Classe filtrante (IEC 60335-2-69) filtro primario		ANT M
Sistema di pulizia del filtro		Manuale
Sistema di scarico		Scarico frontale

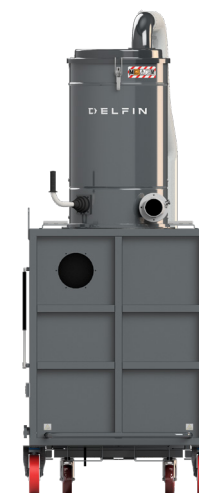

COPYRIGHT 2026 DELFIN S.R.L. ALL RIGHTS RESERVED
COPYRIGHT 2026 DELFIN S.R.L. TUTTI I DIRITTI RISERVATI

CODICE MACCHINA	DESCRIZIONE
C600T125-001	VACUUM SEPARATOR/BENNA ASPIRANTE 600LT 12,5kW

All data mentioned in this document may change without notice. Tutti i dati riportati in questo documento possono variare senza preavviso.

DELFIN
FOR A DUST-FREE WORLD

www.delfinvacuums.com
delfin@delfinvacuums.it