

SEP.DC-009

SOLUZIONE INTEGRATA PER POLVERI

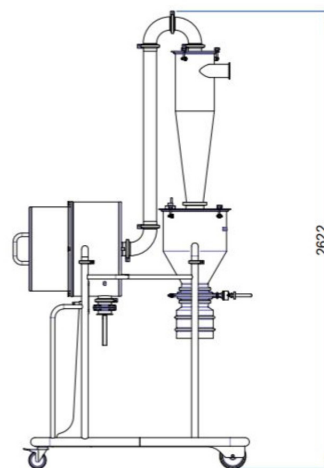

Categoria filtro:

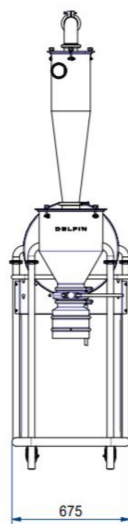

CARATTERISTICHE

Unita mobile dotata di ciclone pre-separatore e filtro HEPA 14 Bag-in Bag-out (BIBO)
Il ciclone INOX AISI 316 lucidato interno/esterno e disponibile con il WIP (wash in place) optional per disattivare le polveri sulle superfici interne, privo di elemento filtrante, facilita la manutenzione in sicurezza e garantisce un risparmio dei costi

All data mentioned in this document may change without notice. Tutti i dati riportati in questo documento possono variare senza preavviso.

DELFIN
FOR A DUST-FREE WORLD
www.delfinvacuums.com
delfin@delfinvacuums.it

COPYRIGHT 2026 DELFIN S.R.L. ALL RIGHTS RESERVED
COPYRIGHT 2026 DELFIN S.R.L. TUTTI I DIRITTI RISERVATI

DATI TECNICI

		SEP.DC-009
Diametro Bocchettone	mm	3"
Capacità Contenitore	lt.	25
Dimensione	cm	70x128x262h
Peso	kg	115
Portata d'aria massima	m3/h	1000
Efficienza di filtrazione		H14 con 99,995%di efficienza secondo il metodo MPPS

OPTIONAL

Codice	Descrizione
WIP	Washing in place



CODICE MACCHINA	DESCRIZIONE
SEP.DC-009	Canister intergrated system with pre-separator cyclone/ Sistema integrato Canister con ciclone pre-separatore

All data mentioned in this document may change without notice. Tutti i dati riportati in questo documento possono variare senza preavviso.