

# FILTER HOPPER PRESEPARATORI FILTRANTI TONDI

PRESEPARATORE FILTRANTE ROTONDO Ø1200 DA 1000L CON  
30 MANICHE PTFE



Categoria filtro:



## CARATTERISTICHE

Preseparatori filtranti con filtro a maniche in PTFE e pulizia automatica alternata in controlavaggio

Tramoggia conica di raccolta con valvola a farfalla manuale D.250 mm e portello ispezione

Cassetta di derivazione elettrica per collegamento a centrale aspirante

Richiedono il collegamento ad una rete di aria compressa esterna

All data mentioned in this document may change without notice. Tutti i dati riportati in questo documento possono variare senza preavviso.

**DELFIN**  
FOR A DUST-FREE WORLD  
[www.delfinvacuums.com](http://www.delfinvacuums.com)  
[delfin@delfinvacuums.it](mailto:delfin@delfinvacuums.it)

COPYRIGHT 2026 DELFIN S.R.L. ALL RIGHTS RESERVED  
COPYRIGHT 2026 DELFIN S.R.L. TUTTI I DIRITTI RISERVATI

## DATI TECNICI

		SEP.DLF-0089
Diametro Bocchettone	mm	140
Capacità Contenitore	lt.	1000
Dimensione	cm	144x144x316h
Peso	kg	540
Filtro Primario		30 maniche
Superficie filtrante filtro primario	cm <sup>2</sup>	180000
Media filtrante filtro primario		Poliestere
Classe filtrante (IEC 60335-2-69) filtro primario		ANT M PTFE
Sistema di pulizia del filtro		Automatico alternato in controlavaggio

## OPTIONAL

ST.1762.7011Z	Telaio regolabile per scarico in big-bag tramoggia Ø780
ST.0618.7011Z	Telaio regolabile per scarico in big-bag tramoggia Ø1200

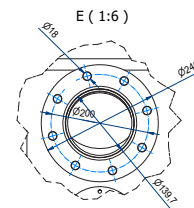
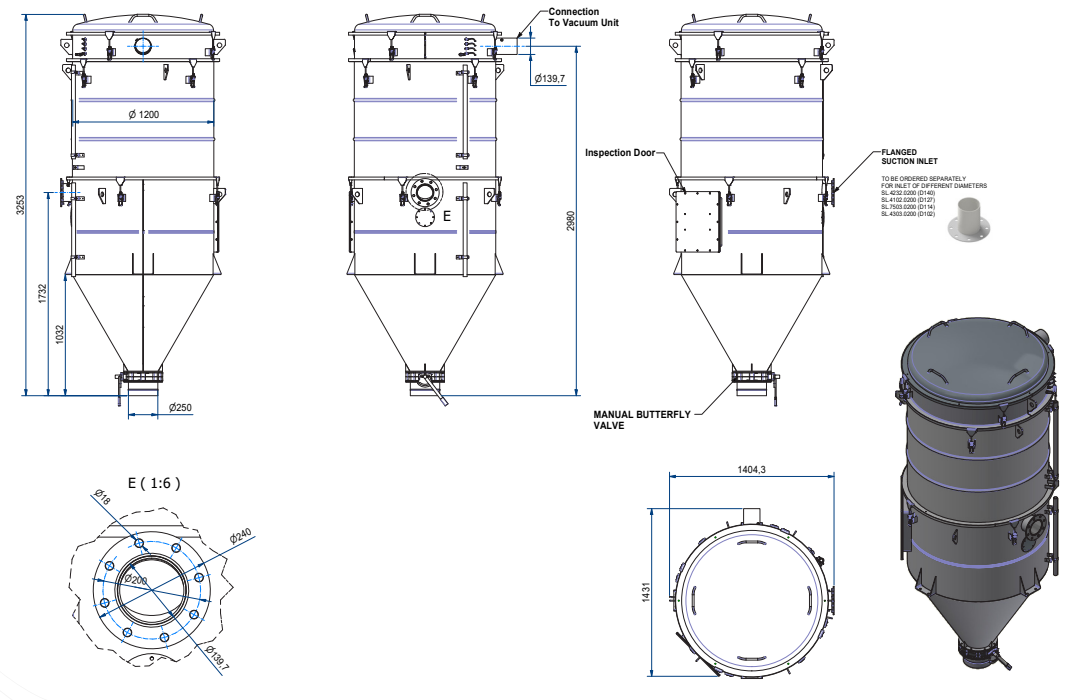

### CODICE MACCHINA

SEP.DLF-0089

### DESCRIZIONE

Separatore filtrante Ø1200 16m<sup>2</sup> 1000lt

All data mentioned in this document may change without notice. Tutti i dati riportati in questo documento possono variare senza preavviso.

**DELFIN**  
FOR A DUST-FREE WORLD

www.delfinvacuums.com  
delfin@delfinvacuums.it