

# FILTER HOPPER PRESEPARATORI FILTRANTI QUADRATO

PRESEPARATORE FILTRANTE QUADRATO 1000L CON  
PIATTAFORMA E SCALA

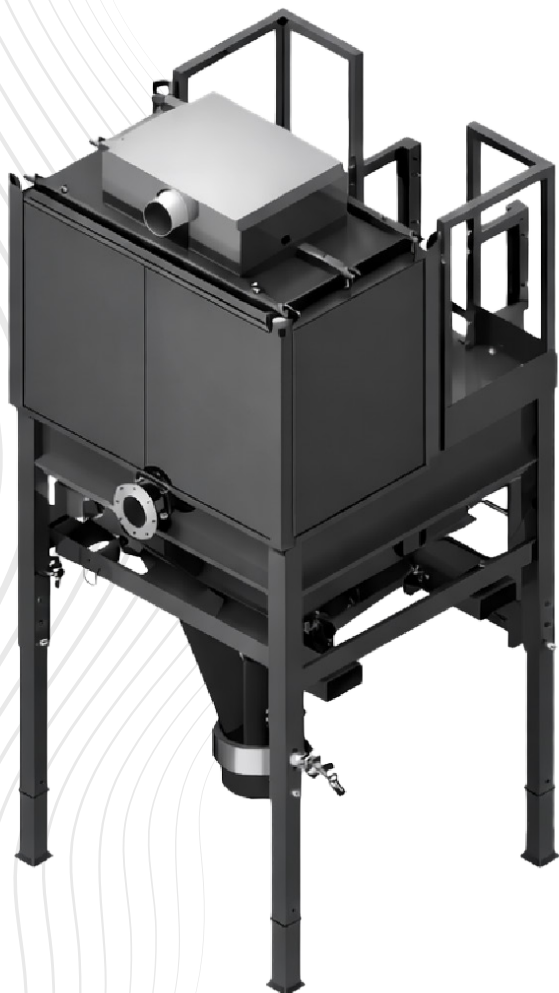

Categoria filtro:



## CARATTERISTICHE

Preseparatori filtranti con filtro a maniche in PTFE e pulizia automatica alternata in controlavaggio

Tramoggia conica di raccolta con valvola a farfalla manuale D.250 mm e portello ispezione

Cassetta di derivazione elettrica per collegamento a centrale aspirante

Piattaforma di controllo e manutenzione con scala, gambe telescopiche

Richiedono il collegamento ad una rete di aria compressa esterna

All data mentioned in this document may change without notice. Tutti i dati riportati in questo documento possono variare senza preavviso.

**DELFIN**  
FOR A DUST-FREE WORLD  
[www.delfinvacuums.com](http://www.delfinvacuums.com)  
[delfin@delfinvacuums.it](mailto:delfin@delfinvacuums.it)

COPYRIGHT 2026 DELFIN S.R.L. ALL RIGHTS RESERVED  
COPYRIGHT 2026 DELFIN S.R.L. TUTTI I DIRITTI RISERVATI

## DATI TECNICI

 OPTIONAL

		SEP.DLF-0115
Diametro Bocchettone	mm	140
Capacità Contenitore	lt.	1000
Dimensione	cm	180x160x360h
Filtro Primario		31 maniche
Superficie filtrante filtro primario	cm2	180000
Media filtrante filtro primario		Poliestere
Classe filtrante (IEC 60335-2-69) filtro primario		ANT M PTFE
Sistema di pulizia del filtro		Automatico alternato in controlavaggio

CODICE MACCHINA	DESCRIZIONE
SEP.DLF-0115	Separatore filtrante con base calpestabile e scala

All data mentioned in this document may change without notice. Tutti i dati riportati in questo documento possono variare senza preavviso.